

**SKÖTSELINSTRUKTION
OPERATING INSTRUCTIONS
BEDIENUNGSANLEITUNG**

TREMIX Maxivib



TREMIX®

MAXIVIB

TEKNISKA DATA

DRIVAGGREGAT:

Strömart	1-fas 50Hz alt. 1-fas 60Hz
Spänning	230 V alt. 110 V
Varvtal , utan last	18000rpm
med last	från 12000rpm
Effekt	2300 watt
Märkström	10A (230V) 20A (110V)
Vikt	4,8kg
Dimension LxBxH	320x140x210 mm
Tätning	IP24, stänkskyddad
Isolering	Dubbelisolerad, Slagtålig plast

Ergonomi

- Ljudnivå
Ljudtrycksnivå på arbetarens plats
enl. ISO 6394:
 $L_{pA} = 85,5$ dB

Ljudintensitet enl. ISO 3744
: $L_{wA} = 92$ dB

- Vibrationsvärden
Hand och armvibrationer enl. ISO 5349
Drivaggregat $a = 1,6093$ m/s²
Böjlig axel $a = 1,4531$ m/s²

BÖJLIG AXEL OCH STAVVIBRATOR:

Böjlig axel:

Längd	1,5m	2,0 m	3,0m	4,0m	5,0m
Vikt	3,5kg	4,0 kg	5,0kg	6,0kg	7,0kg
Slangens ytterdiameter	25 mm				

STAVVIBRATOR

	Ø 25	Ø 38	Ø 48	Ø 58
Längd:	300 mm	345 mm	370 mm	410 mm
Vikt:	1,6 kg	1,9 kg	3,6 kg	4,1 kg
Centrifugalkraft:	0,9 kN	4,1 kN	5,4 kN	6,6 kN
Vibrationsfrekvens:	14000 vpm	13500 vpm	12500 vpm	12000 vpm
Kapacitet	upp till 10m ³ /h	upp till 15m ³ /h	upp till 25m ³ /h	upp till 35 m ³ /h
Amplitude	1,00	2,14	1,73	1,96
Acceleration ng m/s ²	109	218	151	158

Vibrationer/min enligt längden på böjlig axel - stavdiameter

Längd	Ø 25	Ø 38	Ø 48	Ø 58
1,5m	14000 vpm	13500 vpm	12500 vpm	12000 vpm
2,0m	13800 vpm	13300 vpm	12300 vpm	11800 vpm
3,0m	13500 vpm	13000 vpm	12000 vpm	11500 vpm
4,0m	13000 vpm	12500 vpm	11500 vpm	11000 vpm
5,0m	13000 vpm	12000 vpm	11000 vpm	10500 vpm

MAXIVIB

TECHNICAL DATA

DRIVE UNIT

Type of current:	Single phase, 50 Hz alt. single phase 60 Hz
Voltage:	230 V alt. 110 V
Number of revolutions, unloaded	18,000 r.p.m.
loaded	12,000 r.p.m.
Power	2300 W
Rated current	10A (230V) 20A (110 V)
Weight	4.8 kg (11 lbs)
Dimensions L x Wx H	320x140x210 mm (13" x 5" x 8")
Sealing	IP24 splash proof
Insulation	Double insulation, Impact-resistant

ERGONOMICS

- Noise level
Sound pressure level at the operator's place ISO 3744: $L_{pf} = 85,5$ dB
Sound intensity ISO 3744 $L_w = 92$ dB
- Vibration values
Hand-arm vibration values ISO 5349
Drive unit $a = 1,6093$ m/s ²
Flexible shaft $a = 1,4531$ m/s ²

FLEXIBLE SHAFT AND VIBRATOR HEAD

Flexible shaft

Length	1.5 m 2.0 m 3.0 m 4.0 m 5.0 m (5 ft, 7ft, 10 ft, 13 ft, 16 ft)
Weight	3.5 kg 4.0 kg 5.0 kg 6.0 kg 7.0 kg (8, 11, 13, 15 lbs)
Outer diameter of hose	25 mm (1")

Vibrator head

Diameter	Ø 25 (1")	Ø 38 (1.5")	Ø 48 (1.9")	Ø 58 mm (2.3")
Length	300 mm (12")	345 mm (14")	370 mm (15")	410 mm (16")
Weight	1.6 kg (3.5 lbs)	1.9 kg (4.2 lbs)	3.6 kg (8 lbs)	4.1 kg (9 lbs)
Centrifugal force	0.9 kN (198 lbs)	4.1 kN (904 lbs)	5.4 kN (1213 lbs)	6.6 kN (1455 lbs)
Vibration frequency	14,000 vibr./min	13,500 vibr./min	12,500 vibr./min	12,000 vibr./min.
Capacity	up to 10m ³ /h	up to 15m ³ /h	up to 25m ³ /h	up to 35 m ³ /h
Amplitude	1,00	2,14	1,73	1,96
Acceleration ng m/s ²	109	218	151	158

Vibr./min according to flexible shaft length - diameter poker

Length	Ø 25 (1")	Ø 38 (1.5")	Ø 48 (1.9")	Ø 58 mm (2.3")
1.5 m (1")	14,000 vibr./min	13,500 vibr./min	12,500 vibr./min	12,000 vibr./min
2.0 m (1.5")	13.800 vibr./min	13,300 vibr./min	12,300 vibr./min	11.800 vibr./min
3.0 m (1.5")	13,500 vibr./min	13,000 vibr./min	12,000 vibr./min	11,500 vibr./min
4.0 m (1.9")	13,000 vibr./min	12,500 vibr./min	11,500 vibr./min	11,000 vibr./min
5.0 m (2.3")	13,000 vibr./min	12,000 vibr./min	11,000 vibr./min	10,500 vibr./min

MAXIVIB

TECHNISCHE DATEN

ANTRIEBSAGGREGAT:

Stromart:	1-Phase, 50 Hz alt. 1-Phase, 60 Hz
Spannung:	230 V alt. 110 V
Drehzahl, ohne Belastung	18000 Upm
mit Belastung	ab 12000 Upm
Leistung	2300 watt
Nennstrom	10A (230V) 20A (110V)
Gewicht	4,8kg
Abmessungen L x B x H	320x140x210 mm
Abdichtung	IP24, spritzgeschützt
Isolierung	Doppelisoliert, stossfester Kunststoff

ERGONOMIE

- Schalldruckpegel an der Bedienerstelle
ISO 6394 :
 $L_{pA} = 85,5 \text{ dB}$

Schallleistungspegel ISO 3744
 $L_{wA} = 92 \text{ dB}$

Hand-Arm-Vibration: ISO 5349
Antriebsaggregat: $a = 1,6093 \text{ m/s}^2$
Biegsame Welle: $a = 1,4531 \text{ m/s}^2$

BIEGSAME WELLE UND VIBRATORFLASCHE:

Biegsame Welle:

Länge	1,5m	2, m	3,0m	4,0m	5,0m
Gewicht	3,5kg	4,0 kg	5,0kg	6,0kg	7,0kg
Ausserdurchmesser der Welle	25mm				

FLASCHE

	Ø 25	Ø 38	Ø 48	Ø 58
Länge:	300 mm	345 mm	370 mm	410 mm
Gewicht:	1,6 kg	1,9 kg	3,6 kg	4,1 kg
Fliehkraft:	0,9 kN	4,1 kN	5,4 kN	6,6 kN
Vibrationsfrequenz:	14000 Schw./Min	13500 Schw./Min	12500 Schw./Min	12000 Schw./Min
Leistung bis auf	10 m ³ /Stunde	15 m ³ /Stunde	25 m ³ /Stunde	35 m ³ /Stunde
Amplitude	1,00	2,14	1,73	1,96
Acceleration ng m/s ²	109	218	151	158

Vibrationsfrequenz gemäss der Länge der biegsamen Welle- Flaschendurchmesser

Länge	Ø 25	Ø 38	Ø 48	Ø 58
1,5m	14000Schw./Min	13500Schw./Min	12500Schw./Min	12000Schw./Min
2,0 m	14000Schw./Min	13500Schw./Min	12500Schw./Min	12000Schw./Min
3,0m	13500Schw./Min	13000Schw./Min	12000Schw./Min	11500Schw./Min
4,0m	13000Schw./Min	12500Schw./Min	11500Schw./Min	11000Schw./Min
5,0m	13000Schw./Min	12000Schw./Min	11000Schw./Min	10500Schw./Min

MAXIVIB

ANVÄNDNINGSSOMRÅDE

Tremix stavvibrator MAXIVIB används för vibrering av färsk betong. Med hjälp av den vibrerande staven bearbetar man betongmassan, så att håligheter och luftbubblor försvinner. Betongen komprimeras och hållfastheten ökar.

Maxivib är lämplig att användas till betongarbeten typ: plinter, mindre stolpar och fundament, trappor, stödmurar. Komplement till kraftigare betong-vibratorer vid golvjutting m.m.

BESKRIVNING

DRIVAGGREGAT:

1. Kapsling i höghållfast plast
2. Strömbrytare på-av.
3. Maskinskytt med serienummer och tekniska data
4. Elkabel HAR H07RNF, 3x 1,5mm². Gul/grön ledare för jordanslutning.
5. Kolhållare till elmotorn.
6. Stickpropp CEE . 220V alt. 110V.
7. Kopplingshylsa för slang till böjlig axel.
8. Anslutningshylsa för böjlig axel.
9. Fjädrande låsspärr för böjlig axel.

Se bild 1.

FIELD OF APPLICATION

The TREMIX MAXIVIB is intended for vibrating newly cast concrete. After placing concrete is vibrated in order to eliminate voids and entrapped air. Concrete is compacted and concrete strength will improve through poker vibration.

Maxivib is suitable for concrete jobs such as plinths, smaller pillars and foundations, steps and support walls. It can also be used as a complement to bigger concrete vibrators at casting of floors etc.

DESCRIPTION

DRIVE UNIT

1. Encasing in heavy duty plastic material
 2. Switch "ON/OFF"
 3. Data plate with serial number and technical data
 4. Electric cable HAR H07RNF, 3x 1,5mm². Yellow/green cable for earth connection
 5. Brushes for electric motor.
 6. Plug CEE 220 V alt. 110 V
 7. Coupling sleeve for flexible shaft
 8. Connecting shaft for flexible shaft
 9. Locking pin for flexible shaft.
- See fig. 1

ANWENDUNGSBEREICH

Der Tremix Betonverdichter MAXIVIB wird zum Verdichten von frischem Beton eingesetzt. Nach dem Auslegen des Betons wird dieser mit dem Betonverdichter gerüttelt. Die Luft einschüsse werden dadurch eliminiert und der Beton wird dichter und die Festigkeit wird erhöht.

Der Tremix Betonverdichter MAXIVIB ist für Verdichten von Plinthen, kleineren Pfählen und Fundamenten, Treppen und Stützmauern geeignet. Kann auch als Komplement grösserer Betonverdichter beim Fussbodenguss verwendet werden.

BESCHREIBUNG

ANTRIEBSAGGREGAT

1. Kapselung aus beständigem Kunststoff
2. Schalter "På/av" ("Ein/Aus")
3. Maschinschild mit Seriennummer und technischen Daten
4. Elektrokabel HAR H07RNF, 3x 1,5mm². Gelb/grüne Leitung zum Erdanschluss
5. Kohlenhalter zum Elektromotor
6. Stecker CEE, 220 V alt. 110 V
7. Kupplungshülse zur biegsamen Welle
8. Anschlusshülse zur biegsamen Welle
9. Federnde Sperre für biegsame Welle. Siehe Bild 1

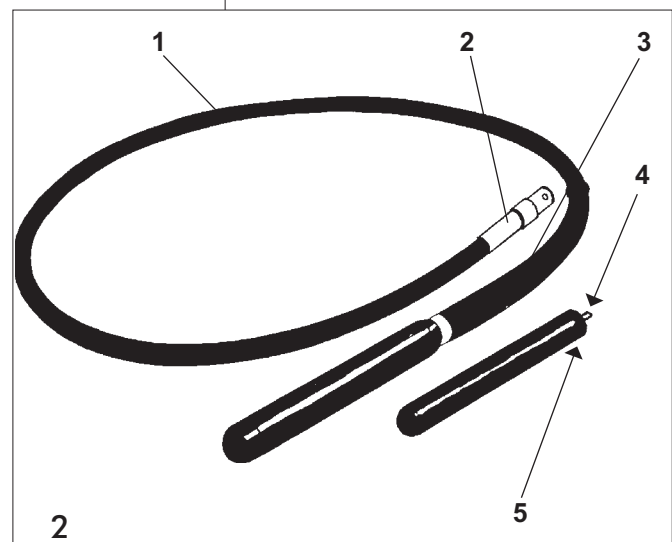
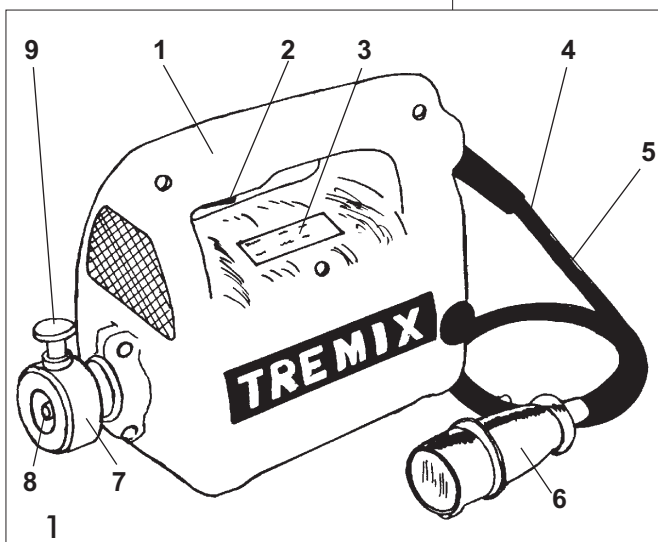

MAXIVIB

BÖJLIG AXEL SAMT VIBRATORSTAV:

1. Ytterhölje av gummi. Utv. runt 25mm.
2. Anslutningshylsa till drivaggregat.
3. Slangförstärkare. (Ej på böjliga axlar för Ø 25 mm stavar.)
4. Sexkant anslutningsaxel till böjlig axel.
5. Vänstergängad hylsa.
Se bild 2 sid 5.

OBS! När 25 mm vibratorstav skall användas måste en speciell böjlig axel användas . På böjlig axel för 25 mm finns ej någon slangförstärkning samt att diametern på gängan är mindre.

INKOPPLING

Kontrollera följande innan maskinen startas:

1. Att matningsspänning och frekvens överensstämmer med den på maskinen angivna
2. Att matningkablarna och stickpropp är fullgoda.
3. Att elkabel och apparatintag på maskinen är hela och i bra skick.
3. Att maskinens plastkapsling inte har några sprickor eller andra skador.
4. Att inte gallret till motorns luftventilation är igensatt.
5. Att böjliga axeln är ordentligt ansluten med spärren på drivaggregatets framsida.
6. Att vibratorstaven är ordentligt fastskruvad med böjliga axeln.

OBS! vänstergängad.

START

Håll drivaggregatet med ett stadigt grepp och nära kroppen. Starta med tryckströmbrytaren i handtagets inre undre kant.

FLEXIBLE SHAFT AND VIBRATOR HEAD

1. Outer casing of rubber. Overall outer dimension about 25 mm.
2. Sleeve for connection to power unit
3. Hose end reinforcement. (Not on flexible shafts for poker's dia. 25 mm)
4. Hexagonal connection to flexible shaft
5. Left-hand thread.
See fig. 2 page 5.

Caution! When a 25 mm poker is used, a special flexible shaft must be used. On the flexible shaft for 25 mm poker there is no hose end reinforcement and the diameter of the thread is smaller.

BEFORE START:

Before starting the vibrator, check :

1. that the feeder voltage and frequency correspond to the ones shown on the machine plate
2. that feeder cables and plugs are intact
3. that electric cable and appliance inlet on the machine are intact and in good condition
4. that the plastic encasing of the machine does not have any cracks or other damage
5. that the grid for the ventilation of motor is not clogged
6. that the flexible shaft is properly connected with the catches on the front side of the driving unit
7. the vibrator head is properly screwed on the flexible shaft.

IMPORTANT! Please note the left-hand thread.

START

Keep the driving unit with a firm grip near your body Start with the pressure switch at the lower inner edge of the handle. peration

BIEGSAME WELLE UND FLASCHE

1. Hülle aus Gummi. Auswendig ca. 25 mm
2. Anschlusshülse zum Antriebsaggregat
3. Schlauchverstärker. (Nicht auf biegsamen Wellen für Flaschen, Durchmesser 25 mm)
4. Sechskantanschluss zur biegsamen Welle
5. Hülse mit Linksgewinde
Siehe Bild 2 Seite 5.

Zur Beachtung! Wenn ein 25 mm Betonverdichter verwendet wird, muss eine spezielle, biegsame Welle eingesetzt werden. Die biegsame Welle für 25 mm Flasche hat keinen Schlauchverstärker, und der Durchmesser des Gewindes ist kleiner.

VOR DEM START

Vor dem Start, kontrollieren:

1. dass die Zuführungsspannung und Frequenz den Werten am Maschinenschild entsprechen.
2. dass die Zuleitungskabel und Stecker unbeschädigt sind.
3. dass elektrische Kabel und Gerätestecker an der Maschine ganz und in gutem Zustand sind
4. dass weder Risse noch andere Schäden an der Kunststoffkapselung des Gerätes vorhanden sind
5. dass das Gitter des Luftventils zum Motor nicht verschmutzt ist
6. dass die biegsame Welle ordentlich angeschlossen ist, mit den Sperren auf der Vorderseite des Antriebsaggregats
7. dass die Flasche ordentlich mit der biegsamen Welle festgeschraubt ist. **Achtung! Linksgewinde.**

START

Das Antriebsaggregat mit einem festen Griff nahe beim Bediener halten. Mit dem Druckschalter an der niedrigeren inneren Kante des Handgriffes starten.

MAXIVIB

DRIFT

Avståndet mellan nedsticken av stavvibratorm samt vibreringstid är beroende av betongtjocklek, betongsammansättning samt ev. armering i betongen. Följande punkter bör betraktas som riktlinjer:

Avståndet mellan nedsticksställena bör vara ca. 50 cm

Vibreringstiden mellan 2-4 sekunder
Genom att föra staven långsamt ner och upp bearbetas betongen ordentligt genom alla skikt.

Under drift bör följande beaktas:

- ◇ Undvik att placera drivaggregat (motor) för nära dammiga eller smutsiga ställen.
- ◇ Böj inte böjliga axeln i för tvära vinklar, då det kan skada böjliga axeln
- ◇ Låt inte vibratorstaven vara igång i luft mer än max. 5minuter.
- ◇ Blockera inte vibratorstaven under drift.
- ◇ Stanna inte motorn när vibratorstaven är kvar i betongen.
- ◇ Om motor, böjlig axel eller vibratorstav visar tecken på skada eller är felaktig skall maskinen stängas av omedelbart.
- ◇ Vid vissa tillfällen kan maskinens ljudnivå överstiga 70 dB. Använd ordentliga hörselskydd när ljudnivån överstiger 70dB.
- ◇ Beroende av maskinens utrustning kan vibrationsnivån i drivaggregatets handtag överstiga 2,5m/s².
- ◇ Använd strömbrytaren vid avstängning av maskinen. Använd ej stickproppen.

OPERATION

The distance between immersions of the vibrator and vibration time depends on concrete thickness, concrete composition and possible reinforcement. The following points should be considered as guidance:

The distance from one immersion point to another should be about 50 cm

Vibration time about 2-4 seconds at a time

Pull the vibrator slowly out of concrete and down again when moving it, in this way concrete will be thoroughly vibrated.

During operation ;

- ◇ Avoid placing the driving unit (motor) near dusty or dirty spots
- ◇ Do not bend the shaft into too sharp angles. This could damage the flexible shaft
- ◇ Do not let the vibrator run in air for more than maximum five minutes
- ◇ Do not block the vibrator head during operation
- ◇ Do not stop the motor when the vibrator is in the concrete
- ◇ Should motor, flexible shaft or vibrator head show any sign of damage or defect the vibrator must be switched off immediately.
- ◇ Occasionally the noise level of the vibrator may exceed 70 dB. At this noise level use ear protectors.
- ◇ Depending on the equipment of the vibrator the level of the vibrations in the handle may exceed 2.5m/s².
- ◇ Use the switch in order to switch off the motor, not the plug.

BETRIEB

Der Abstand zwischen den Verdichtungsstellen und die Vibrationszeit sind von Betondicke, Betonzusammensetzung und eventueller Bewehrung abhängig. Folgende Punkte sollten als Richtlinien betrachtet werden.

Der Abstand zwischen den Verdichtungsstellen muss ca. 50 cm sein. Vibrationszeit: 2-4 Sekunden.

Der Betonverdichter muss langsam nach unten und aufwärts geführt werden, um den Beton durch alle Schichten zu verarbeiten.

Im Betrieb muss folgendes beachtet werden:

- ◇ Es muss verhindert werden, dass der Motor zu nahe bei staubigen oder schmutzigen Stellen gestellt wird
- ◇ Die biegsame Welle darf nicht zu scharfe Winkel haben. Dies könnte die Welle schaden.
- ◇ Der Betonverdichter darf nicht in der Luft länger als max. 5 Minuten getrieben werden.
- ◇ Den Betonverdichter im Betrieb nicht blockieren.
- ◇ Den Motor nicht ausschalten wenn der Betonverdichter im Beton ist.
- ◇ Wenn der Motor, die biegsame Welle oder die Flasche Zeichen auf Schäden oder Fehler zeigt muss der Betonverdichter unmittelbar ausgeschaltet werden.
- ◇ Unter gewissen Umständen kann die Schallstärke des Gerätes über 70 dB sein. Immer Ohrschutze anwenden wenn die Schallstärke 70 dB überschreitet.
- ◇ Beruhend auf der Ausrüstung des Gerätes kann das Vibrationsniveau im Handgriff 2,5 m/s² überschreiten.
- ◇ Den Betonverdichter mit dem Schalter und nicht mit dem Stecker abstellen.

MAXIVIB

SKÖTSEL

efter arbetets slut

- ◇ Drag ut apparatintaget från matningens stickpropp.. **OBS! Drag ej i elkabeln.**
- ◇ Spola rent vibratorstav och böjlig axel med vatten. Använd högtryck.
- ◇ Rengör även drivaggregatet med vatten, men högtrycksspruta får **ej** användas.
OBS! Rengöring av utrustningen är viktigt att man gör omedelbart efter användning, annars kan betongen bli omöjlig att få bort.
- ◇ Skall inte maskinen användas på ett tag, bör den förvaras i en torr, ren och skyddad lokal

UNDEHÅLL OCH SERVICE

DRIVAGGREGAT

- ◇ Kontrollera regelbundet alla ingående delar med avseende på festsättning och skador.
- ◇ Kontrollera regelbundet att elektriska delar är fullgoda och i gott skick.
- ◇ **OBS! Reparation och underhåll av elektriska delar skall utföras av behörig personal**
- ◇ **OBS! Kontrollera att ingen elspänning är ansluten när service/underhåll utförs.**
- ◇ Gör ren luftventilationen till motorn vid behov, för att undvika överhetning
- ◇ Kullagren inuti drivaggregatet bytas var 500:e timme.
- ◇ Kolen till elmotorn bör bytas var 100:e drifttimme eller när endast 5mm återstår av kolen

CARE

after a day's work

- ◇ Pull the appliance inlet out of the feeder cable plug. *Warning. Do not pull the electric cable*
- ◇ Flush the vibrator head and flexible shaft with water. Use high pressure.
- ◇ Clean also the driving unit with water, but high pressure washer must **NOT** be used
REMARK! It is important to clean the equipment immediately after use. Otherwise it will be impossible to remove concrete.
- ◇ If the vibrator will not be used for a while, it should be stored in a dry, clean and protected room

MAINTENANCE AND SERVICE

DRIVING UNIT

- ◇ Regularly check that all components are properly fixed and intact.
- ◇ Regularly check that the electric parts are in tact and in good condition.
- ◇ **Warning! Repair and service on the electric equipment should always be carried out by authorized personnel**
- ◇ **Important! Check that there are no cables connected when service/maintenance is carried out.**
- ◇ Clean the fan of the motor when required in order to avoid overheating
- ◇ Ball bearings in the driving unit must be replaced every 500 hours.
- ◇ Carbone to the electric motor must be changed every 100 hours of operation or when only 5 mm carbone is left.

PFLEGE

Nach abgeschlossener Arbeit:

- ◇ Den Gerätestecker aus dem Stecker des Zuleitungskabels herausziehen. *Warnung! Das Kabel nicht ziehen.*
- ◇ Die Flasche und die biegsame Welle mit Wasser spülen. Hochdruckreiniger anwenden.
- ◇ Das Antriebsaggregat muss auch mit Wasser gereinigt werden aber Hochdruckreiniger darf **nicht** verwendet werden.
Wichtig! Es ist wichtig, die Ausrüstung unmittelbar nach der Arbeit zu reinigen. Sonst wird es unmöglich sein, Beton wegzunehmen.
- ◇ Wenn das Gerät für eine längere Zeit stehen bleiben wird, muss es in einem trockenen, reinen und geschützten Raum aufbewahrt werden.

WARTUNG

ANTRIEBSAGGREGAT

- ◇ Es muss regelmässig kontrolliert werden, dass alle Teile unbeschädigt und richtig befestigt sind.
- ◇ Regelmässig kontrollieren, dass die elektrischen Teile ganz und in gutem Zustand sind.
- ◇ **Zur Beachtung! Die elektrischen Arbeiten dürfen nur von zugelassenem Elektriker durchgeführt werden.**
- ◇ **Wichtig! Vor irgendeiner Reparaturarbeit muss kontrolliert werden, dass das Gerät abgestellt worden ist.**
- ◇ Das Luftventil des Motors bei Bedarf reinigen, um Überhitzung zu vermeiden.
- ◇ Die Kugellager im Antriebsaggregat müssen alle 500 Betriebsstunden ausgetauscht werden.
- ◇ Kohle zum Elektromotor muss alle 100 Betriebsstunden ausgetauscht werden oder wenn nur 5 mm Kohle übrigbleibt.

MAXIVIB

BÖJLIG AXEL OCH STAVVIBRATOR

- ◇ Kontrollera regelbundet alla ingående delar med avseende på fastsättning och skick.
- ◇ Lossa alltid böjliga axeln från drivaggregatet vid översyn eller när service skall utföras.
- ◇ Var uppmärksam på hur stort slitaget är på vibratorstavnens ytterdiameter och längd.

Tillåtet slitage i mm

Stav	Slitage diameter	Slitage längd
Ø 25	Ø 23,5	298
Ø 38	Ø 36,0	340
Ø 48	Ø 45,5	365
Ø 58	Ø 55,5	400

- ◇ Smörj böjliga axelns inneraxel var 100 de arbetstimme. Fettet skall täcka hela inneraxelns längd med ett tunnt lager. Den rekommenderade mängden är 25g /meter. Använd inte för mycket fett, eftersom fettet då kan tränga in i vibratorruben samt att inneraxeln går tungt.
- ◇ Oljan i vibratorflaskan bör bytas ut var 300 de arbetstimme. För att byta oljan lossas tubspetsen. Spänn fast vibratorflaskan i ett skruvstäd och knacka på tubspetsen med en plasthammare för att tätning och gängan ska släppa. Töm ut den gamla oljan och fyll därefter hela tubspetsens hålighet med ny olja. Montera tillbaks tubspetsen och drag åt. **OBS! Byt ut o-ring.** Om oljan visar sig vara tjock, trögflytande eller blandad med fett har troligen fett från böjliga axeln trängt in i vibratorflaskan. Då måste även bakre tätningar bytas ut.

FLEXIBLE SHAFT AND VIBRATOR HEAD

- ◇ Regularly check all components for proper fixing and condition
- ◇ Always loosen the flexible shaft from driving unit when checking or servicing
- ◇ Follow the wear on the outer diameter and length of vibrator head

Allowed wear in mm:

Vibrator head	Wear diameter	Wear length
Ø 25	Ø 23.5	298
Ø 38	Ø 36,0	340
Ø 48	Ø 45.5	365
Ø 58	Ø 55.5	400

- ◇ Lubricate the inner core of the flexible shaft every 100 hours of operation. The grease has to cover the entire length of the inner core in a thin layer. Recommended quantity is 25 g/meter. Do not overlubricate as grease may penetrate into the vibrator tube making the inner core to run heavily.
- ◇ Oil in the vibrator head must be changed every 300 hours of operation. For change of oil, loosen the end cap. Fix the vibrator head in a screw vice and knock the end cap with a plastic hammer in order to get the sealing and the thread loose. Empty the old oil and fill thereafter the entire void in the end cap with new oil. Reassemble the end cap and screw on. **Important! Replace the O-ring.** If the oil proves to be too thick, semi-fluid or mixed with grease, grease from the flexible shaft has probably entered the vibrator head. In this case you have to replace also the rear seals.

BIEGSAME WELLE UND FLASCHE

- ◇ Regelmässig kontrollieren, dass alle Teile ganz und richtig befestigt sind.
- ◇ Bei Wartung und Prüfung die biegsame Welle immer vom Antriebsaggregat lockern.
- ◇ Den Verschleiss auf dem Aussen-durchmesser und der Länge der Flasche bemerken.

Erlaubener Verschleiss in mm

Flasch schleiss	Verschleiss Durchmesser	Verlängde
Ø 25	Ø 23.5	298
Ø 38	Ø 36,0	340
Ø 48	Ø 45.5	365
Ø 58	Ø 55.5	400

- ◇ Die innere Achse der biegsamen Welle immer nach 100 Betriebsstunden schmieren. Das Fett muss die ganze Länge der Innenachse in dünner Schicht decken. Die empfohlene Menge ist 25 g/m. Nicht zu viel Fett nehmen, da das Fett in das Vibratorrohr eindringen kann. Die Innenachse wird dann schwer laufen.
- ◇ Das Öl in der Flasche muss alle 300 Betriebsstunden getauscht werden. Für den Öltausch, die Vibratorspitze lockern. Die Flasche auf einem Schraubstock spannen und die Spitze mit einem Kunststoffhammer klopfen damit die Dichtung und das Gewinde losgelassen werden. Altes Öl leeren und danach die ganze Höhlung der Spitze mit neuem Öl einfüllen. Die Spitze wieder montieren und anziehen. **Zur Beachtung ! Den O-Ring austauschen.** Wenn das Öl dick, schwerfließend oder mit Fett gemischt ist, ist wahrscheinlich Fett aus der biegsamen Welle in die Flasche eingedrungen. In diesem Falle müssen auch die hinteren Dichtungen ausgetauscht werden.

MAXIVIB

Demontera/montera enligt följande punkter:

1. Tvätta och torka alla ingående detaljer med lösningsmedel.
2. Undersök kullager, tätningar och sexkant kopplingsaxeln. Om det visar sig att fett trängt in i vibratorflaskan byts båda tätningarna ut. *OBS! Tätningarna skall vara monterade spegelvända mot varandra.*
3. Fyll i olja enligt tidigare uppgifter.
4. Kontrollera att o-ringar ligger på plats
5. Lägg tätningsvätska på gängorna och skruva åt ordentligt.

OBS! Alla gängor på stavvibratorn är vänstergängade

FETT: KLUBER LUBRICATION
STABURAGS N-4
eller likvärdig
25 g/meter

OLJA: SAE 40

Volym: Tubspetsens hållighet för respektive stav.

Tillbehör:
Skarvdon
CSE 216-6 nr 3015
CS 216-4 nr 3507 (England)

Disassemble/assemble in the following order:

1. Wash and dry all components with a dissolving agent.
2. Check ball bearing, sealings and hexagonal coupling shaft, If grease has entered into the vibrator head, replace both sealings. *IMPORTANT! The seals must be mounted reversed to each other.*
3. Fill up oil as indicated above.
4. Check that the O-rings are properly fixed.
5. Pour sealing liquid on the threads and screw up.

NOTE! All threads on the vibrator head are left-hand threaded

GREASE: KLUBER
LUBRICATION
STABURAGS N-4
or equivalent
25g/meter

Oil: SAE 40

The cavity of the end cap for each poker

Accessory:
Jointing device
CSE 216-6 No.3015
CS 216-4 No.3507 (U.K.)

Demontage/Montage wie folgt:

1. Alle Teile mit Lösungsmittel waschen und trocknen.
2. Kugellager, Dichtungen und Sechskantkupplungsachse kont-rolleren. Wenn Fett in die Flasche eingedrungen ist, müssen beide Dichtungen ausgetauscht werden. *Zur Beachtung! Die Dichtungen müssen spiegelbildlich gegen einander montiert werden.*
3. Öl wie oben genannt, einfüllen.
4. Kontrollieren, dass die O-Ringe richtig befestigt worden sind.
5. Dichtungsflüssigkeit auf den Gewinden giessen und die Gewinde ordentlich festschrauben.

Zur Beachtung! Alle Gewinde der Flasche sind mit Linksgewinde versehen

FETT: KLUBER LUBRICATION
STABURAGS N-4
ODER GLEICHWERTIG
25g/Meter

ÖL: SAE 4

Die Höhlung für jede Flasche.

Zubehör:
Fügungsgerät
CSE 216-6 Nr 3015

MAXIVIB

FELSÖKNING

FEL	MÖJLIG ORSAK	ÅTGÄRD
Motorn startar ej	Trasig strömbrytare Avbrott i elkabeln Kolborstar utslitna/defekta	Byt ut Byt ut elkabeln Byt ut
Motorn går men blir överhettad	Luftventilationens in- och utgångar igensatta För mycket olja i vibratortuben För mycket eller för lite fett på böjliga axelns inneraxel Trasiga tätningar i vibratortubens ingång. Fett har trängt in eller olja har runnit ut Böjliga axelns inneraxel går tungt. p.g.a. defekt inneraxel eller ytterhölje Böjliga axeln böjs i extrem vinkel Kärvande kullager i vibratortuben p.g.a. defekta kullager eller för lite olja	Rengör Töm och byt olja Åtgärda Se underhåll och service Undersök och byt ut defekta delar Räta ut böjliga axeln Byt ut kullager eller fyll på olja
Motorn går sakta och ev. överhettas	Felaktig matningsspänning Felaktiga eller trasiga elkablar Defekt böjlig axel eller vibratortub	Kontrollera matningsspänningen Åtgärda Byt ut defekta delar
Högt ljud från motorn eller missljud från maskinen	Trasiga kolborstar Trasiga kullager i motor Rotorn centrerar ej i statorn Fästelementen till motorkapsling sitter lösa	Byt ut Byt ut Undersök och åtgärda Drag åt alla fästelement
Havererade kullager i vibratortuben	Ej tillräckligt med olja Vibratortuben har gått i luft för länge och ej fått kylning Vatten har kommit in i vibratortuben Vibratortuben har fått ett kraftigt slag och deformerats.	Byt ut lager och fyll på olja Byt ut defekta delar

MAXIVIB

FAULT TRACING

FAULT	POSSIBLE CAUSE	REMEDY
Motor does not start	Faulty switch Broken electric cable Carbone brushes worn/defect	Replace Replace Replace
Motor runs but gets overheated	Clogged inlet/outlet of ventilation Too much oil in vibrator tube Too much or too little grease on the inner core of the flexible shaft Defect sealings in the inlet of the vibrator tube. Grease has entered or oil has run out. The inner core of the flexible shaft runs heavily due to defect inner core or outer casing The flexible shaft is bent in an extreme angle Ball bearing jammed in the vibrator tube due to defect ball bearing or too little oil	Clean Empty and change oil Check and remedy See maintenance and service Check and replace defect parts. Straighten up the shaft Replace ball bearing or fill up oil
Motor runs slowly och gets eventually overheated	Faulty feeder voltage Defect electric cables Defect flexible shaft or vibrator tube	Check feeder voltage Remedy Replace defect parts
Shrill noise from motor or dissonancy from the vibrator	Defect carbone brushes Defect ball bearing in motor Rotor is not centric in stator Fastenings to motor encasing loose	Replace Replace Check and remedy Screw up
Damaged ball bearing in vibrator tube	Not enough oil Vibrator tube has been run in air for too long a time and did not get cooled Water entered the vibrator tube Vibrator tube has received a blow and got deformed	Replace ball bearing and fill up oil Replace defect parts.

MAXIVIB

FEHLERSUCHER

FEHLER	MÖGLICHE URSACHE	BEHEBUNG
Der Motor startet nicht.	Schalter ausser Betrieb Unterbrechung des Elektrokabels Fehlerhafte/abgenutzte Kohlenbürsten	Austauschen Kabel austauschen Austauschen
Der Motor läuft an aber wird überhitzt	Verstopfte Ein-und Ablaufkanäle des Luftventils Zu viel Öl im Vibratorrohr Zu viel oder zu wenig Fett auf der Innenachse der biegsamen Welle Fehlerhafte Dichtungen beim Eingang des Vibratorrohrs. Fett ist eingedrungen oder Öl ist übergelaufen. Die Innenachse der biegsamen Welle läuft schwer aufgrund fehlerhafter Innenachse oder Hülle Die biegsame Welle macht einen scharfen Winkel Die Kugellager im Vibratorrohr sind geklemmt aufgrund fehlerhafter Kugellager oder da es zu wenig Öl gibt.	Reinigen Leeren und Öl austauschen Prüfen und Massnahmen nehmen Siehe Wartung Nachsehen und fehlerhafte Teile austauschen. Welle austrecken. Kugellager austauschen oder Öl einfüllen.
Der Motor läuft langsam an und wird ev. überhitzt	Fehlerhafte Speisespannung Fehlerhafte oder defekte Elektrokabel Defekte biegsame Welle oder fehlerhaftes Vibratorrohr	Speisespannung prüfen. Beheben. Beschädigte Teile ersetzen.
Geräusch aus dem Motor oder Missklang aus der Maschine	Defekte Kohlenbürsten Defekte Kugellager im Motor. Der Rotor ist nicht zentriert im Stator Die Befestigungen zur Motorkapselung sind lose.	Austauschen. Ersetzen Prüfen und bei Bedarf korrigieren Festschrauben.
Die Kugellager im Vibratorrohr sind kaputt.	Zu wenig Öl. Das Vibratorrohr ist zu lange in der Luft getrieben und nicht abgekühlt worden. Wasser ist in das Vibratorrohr eingedrungen. Das Vibratorrohr ist aufgrund eines kräftigen Stosses deformiert.	Kugellager austauschen und Öl einfüllen. Defekte Teile austauschen.

VIKTIGT!

Ovanstående information är endast en generell beskrivning och utgör ingen garanti av något slag.

IMPORTANT!

The above information is a general description only, is not guaranteed and contains no warranties of any kind.

WICHTIG!

Die oben angegebene Information ist nur eine allgemeine Beschreibung, aus der keinerlei Garantieansprüche abgeleitet werden können.

